

WILLBRANDT Gummikompensator Typ 49 S

■ teilweise lagerhaltig

DN 40 bis DN 500

Der Typ 49 S ist ein hochgewellter, hochelastischer Gummikompensator, durch dessen Wellenform sehr geringe Eigenwiderstände erreicht werden. Weiterhin zeichnet er sich durch seine große Dehnungsaufnahme bei geringer Baulänge aus.

Zum Einsatz kommt der Typ 49 S vorwiegend in der Lebensmittelindustrie, wo er zur Dehnungs- und Schwingungsaufnahme und zur Geräuschkämpfung eingesetzt wird. Außerdem ist er aufgrund seiner sehr geringen Eigenwiderstände hervorragend zum Entkoppeln von Waagen/Wägezellen geeignet.



Balgaufbau	Hochgewellter Gummibalg mit Trägereinlagen und angeformtem Dichtwulst mit Kernring, selbstdichtend (keine Zusatzdichtungen erforderlich). Geeignet zur Aufnahme von drehbaren Flanschen.	Vakuumfestigkeit	- DN 40 bis DN 250 bis to -200 mbar - mit Vakuumstützspirale/-ring vakuumfest
Flanschausführung	Beidseitig drehbare Flansche aus galvanisch verzinktem Stahl mit Gewindedurchgangslöchern, gebohrt nach DIN PN 10 (Standard). Andere Materialien und Abmessungen ebenfalls möglich.	Zulassung/Konformität	FDA und EG 1935/2004 konform (Detaillierte Übersicht auf Seite 5.)
		Zubehör	- Verspannungen - Vakuumstützspiralen/-ringe - Leitbleche - Potentialausgleich - Flammfeste Schutzhüllen - Staub- und Spritzschutzhüllen - Erdabdeck-/Sonnenschutzhauben Weitere Informationen auf Seite 99 - 105

Kenndaten

Balg		Balgaufbau			zulässige Betriebsdaten									
Farbkennzeichnung	Farbmarkierung	Seele (innen)	Trägereinlage	Decke (außen)	°C		bar		°C		bar		kurzfristig	
					°C	bar	°C	bar	°C	bar	°C	bar	°C	
weiß		NBR hell	Polyamid	CR	-20	10	50	16	70	12	90	10	100	
weiß-orange		EPDM hell	Polyamid	CR	-40	10	50	16	70	12	90	10	100	
weiß-blau		NBR hell	Polyamid	CR	-20	16	50	25	70	18	90	12	100	
weiß-weiß-orange		EPDM hell	Aramid	CR	-40	16	50	25	70	18	90	12	100	
lila		FPM	Aramid	ECO	-15	10	50	16	90	12	150	4	160	

Wichtige Hinweise

Die Kompensatoren sind für einen Anschluss an einen Flansch nach EN 1092-1, Form A/b, Typ 11 ausgelegt. Sollten die Flanschmaße oder die Oberflächenbeschaffenheit davon abweichen, müssen zusätzliche Maßnahmen, wie z. B. der Einbau einer Adapterscheibe getroffen werden (siehe auch Tabelle „Gummibalg-Dichtungsprofil“ auf Seite 117).

Bei aggressiven Medien bitte die Materialbeständigkeit durch unsere Fachberater prüfen lassen. Der Balg darf nicht angestrichen oder bei Medientemperaturen >50 °C einisoliert werden. Bitte beachten Sie auch die Planungshinweise!

WILLBRANDT Gummikompensator Typ 49 S

Einsatz

Typ 49 S weiß (NBR)

Mit hellem Innengummi in Lebensmittelqualität für öl- und fetthaltiges Medium. (FDA, BfR und EG 1935/2004 konform). Nicht für Trinkwasser zugelassen.

Typ 49 S weiß-orange (EPDM)

Mit hellem Innengummi in Lebensmittelqualität für öl- und fettfreies Medium. (FDA, BfR und EG 1935/2004 konform). Nicht für Trinkwasser zugelassen.

Typ 49 S weiß-blau (NBR)

Wie Typ 49 S weiß (NBR), jedoch mit Aramidgewebe.

Typ 49 S weiß-weiß-orange (EPDM)

Wie Typ 49 S weiß-orange, jedoch mit Aramidgewebe.

Typ 49 S lila

Für Rauchgasentschwefelungsanlagen und Biodiesel. Gute Beständigkeit gegenüber Benzol, Xylol, Toluol, Kraftstoffe mit einem Aromatengehalt von mehr als 50 % aromatischen/chlorierten Kohlenwasserstoffen und mineralischen Säuren. Nicht geeignet für Wasser und Dampf.

Ausführung A - unverspannt

Einsetzbar zur allseitigen Bewegungsaufnahme (für kombinierte Bewegungen Dehnungsdiagramm im technischen Anhang beachten), Schwingungs- und Geräuschkämpfung.

Die Aufnahme der Reaktionskraft des Kompensators muss durch geeignete Leitungsführung erfolgen.

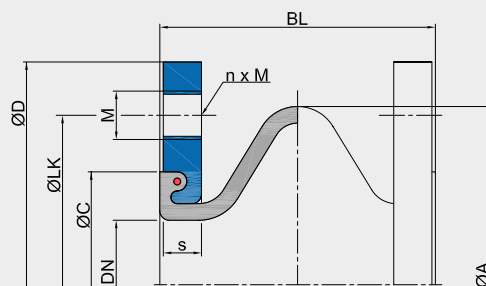

Abmessungen Ausführung A

DN	Baulänge BL	Balg		Flansch PN 10 ^{*2}		Dehnungsaufnahme ^{*3}				Gewicht kg				
		ØA	WF ^{*1}	ØD	ØLK	M	n	s	ØC		axial + mm	axial - mm	lateral ± mm	angular ± ∠°
40	100	110	1800	150	110	M16	4	16	79	20	30	30	7	3,6
50	100	120	3500	165	125	M16	4	16	89	20	30	30	7	4,4
65	100	135	5600	185	145	M16	8	16	104	20	30	30	7	5,0
80	100	150	8700	200	160	M16	8	18	119	20	30	30	7	6,3
100	100	170	13000	220	180	M16	8	18	142	20	30	30	7	7,0
125	100	195	19000	250	210	M16	8	18	169	20	30	30	7	8,6
150	100	260	26300	285	240	M20	8	20	195	20	30	30	7	12,4
200	100	310	41600	340	295	M20	8	20	245	20	30	30	7	16,2
250	100	360	60700	395	350	M20	12	20	295	20	30	30	7	19,7
300	100	410	83000	445	400	M20	12	20	345	20	30	30	7	23,1
350	100	460	110000	505	460	M20	16	20	396	20	30	30	7	28,4
400	110	515	138500	565	515	M24	16	25	450	20	30	30	7	39,2
500	110	615	209100	670	620	M24	20	25	550	20	30	30	7	49,9

*1 WF = wirksame Fläche

*2 Andere Normen/Abmessungen möglich.

*3 Ausnutzungsgrad der Dehnungsaufnahme verringert sich bei höheren Temperaturen.

WILLBRANDT Gummikompensator Typ 49 S

Verspannungen

Zur Aufnahme der Reaktionskraft sowie zum Schutz des Balges vor Überstrecken bzw. zu starkem Stauchen steht eine Auswahl an verschiedenen Verspannungen zur Verfügung.

Ausführung B*

Zugverspannt, in Gummibuchsen gelagert

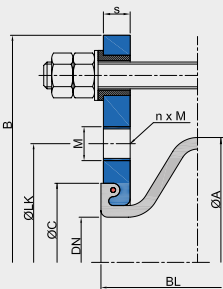

Ausführung C*

Zugverspannt, in Gummibuchsen gelagert, innen mit Schubbegrenzung (Kunststoffbuchse)

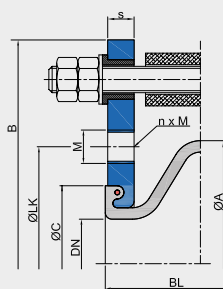

Ausführung E

Zugverspannt, außen in Kugelscheiben/Kegelpfannen gelagert

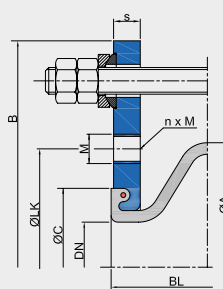

Ausführung S

Zugverspannt, außen und innen in Kugelscheiben/Kegelpfannen gelagert

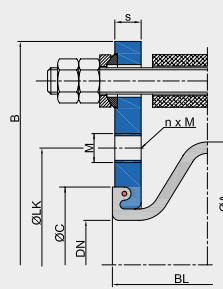

* Hinweis: Ausführung B und C nur bis DN 200 PN 10. Die laterale Bewegungsaufnahme reduziert sich um ca. 50 %.

Flanschabmessungen für verspannte Ausführungen

DN	Baulänge BL	Flansch PN 10 (Beispielabmessung)						
		B	ØD	ØLK	M	n	s	ØC
	mm	mm	mm	mm			mm	mm
40	100	240	150	110	M16	4	16	79
50	100	255	165	125	M16	4	16	89
65	100	275	185	145	M16	8	16	104
80	100	290	200	160	M16	8	18	119
100	100	310	220	180	M16	8	18	142
125	100	340	250	210	M16	8	18	169
150	100	375	285	240	M20	8	20	195
200	100	440	340	295	M20	8	20	245
250	100	509	395	350	M20	12	20	295
300	100	559	445	400	M20	12	20	345
350	100	619	505	460	M20	16	20	396
400	110	700	565	515	M24	16	25	450
500	110	810	670	620	M24	20	25	550

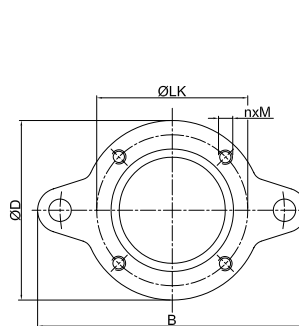

DN 40 - 200

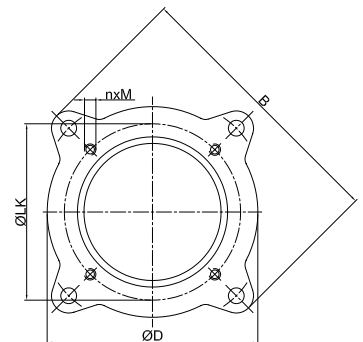

DN 250 - 500

Axiale Verstellkräfte

DN	Baulänge BL mm	Verstellkräfte (Durchschnittswerte aus Vollweg)								
		0 bar N/mm	1 bar N/mm	2,5 bar N/mm	3 bar N/mm	6 bar N/mm	10 bar N/mm	12 bar N/mm	16 bar N/mm	25 bar N/mm
40	100	14	30	56	62	116	180	210	264	390
50	100	12	30	66	76	142	220	260	332	512
65	100	14	45	87	99	189	286	346	414	621
80	100	33	75	135	150	258	396	460	555	796
100	100	28	80	156	176	320	480	563	684	998
125	100	30	95	186	218	374	580	672	819	1216
150	100	35	68	144	248	320	528	626	792	1192
200	100	42	90	178	204	370	594	702	908	1385
250	100	20	112	224	256	480	768	906	1136	1680
300	100	22	108	236	277	520	854	1019	1338	2071
350	100	28	128	270	310	570	940	1136	1510	2369
400	110	44	140	296	342	646	1052	1296	1660	2587
500	110	46	172	354	416	792	1264	1524	2000	3116

Achtung: Abweichungen (+/-25 %) der Verstellkräfte können durch Material- und Einlagenwechsel sowie Herstellverfahren auftreten.

WILLBRANDT Gummikompensator Typ 49 S

Laterale Verstellkräfte

DN	Baulänge BL mm	Verstellkräfte (Durchschnittswerte aus Vollweg)								
		0 bar N/mm	1 bar N/mm	2,5 bar N/mm	3 bar N/mm	6 bar N/mm	10 bar N/mm	12 bar N/mm	16 bar N/mm	25 bar N/mm
40	100	11	17	27	30	45	63	68	79	109
50	100	17	35	47	54	79	107	117	138	191
65	100	21	37	61	61	96	136	150	177	250
80	100	32	56	92	94	144	204	225	266	376
100	100	38	77	112	123	180	243	266	312	430
125	100	45	88	133	150	225	315	348	415	586
150	100	48	80	116	123	188	265	292	347	489
200	100	103	155	221	238	343	473	526	633	894
250	100	126	208	179	308	442	603	659	771	1067
300	100	167	267	337	400	550	750	836	1008	1421
350	100	137	263	385	418	587	833	922	1100	1562
400	110	187	293	423	457	633	900	996	1187	1686
500	110	203	380	536	573	840	1140	1249	1466	2029

Achtung: Abweichungen (+/-25 %) der Verstellkräfte können durch Material- und Einlagenwechsel sowie Herstellverfahren auftreten.

Angulare Verstellmomente

DN	Baulänge BL mm	Verstellmomente (Durchschnittswerte aus Vollweg)								
		0 bar Nm/°	1 bar Nm/°	2,5 bar Nm/°	3 bar Nm/°	6 bar Nm/°	10 bar Nm/°	12 bar Nm/°	16 bar Nm/°	25 bar Nm/°
40	100	0,1	0,3	0,6	0,6	1,2	1,8	1,6	1,7	1,8
50	100	0,2	0,4	0,9	1,0	1,9	2,9	2,1	2,3	2,4
65	100	0,3	0,8	1,6	1,8	3,5	5,3	3,5	3,7	3,9
80	100	0,8	1,9	3,4	3,8	6,5	10,0	4,3	4,6	4,9
100	100	1,0	2,9	5,7	6,4	11,6	17,4	8,8	9,5	10,1
125	100	1,6	5,0	9,8	11,4	19,6	30,4	14,0	15,0	16,0
150	100	0,7	5,9	12,5	21,5	27,8	45,9	25,3	27,1	28,9
200	100	5,7	12,1	24,0	27,5	49,9	80,0	51,3	55,0	58,6
250	100	4,0	22,1	44,3	50,6	94,9	151,8	83,5	89,4	95,3
300	100	5,9	28,8	62,9	73,8	138,6	227,6	119,0	127,4	135,8
350	100	9,9	45,1	95,2	109,3	201,0	331,4	209,7	224,5	239,4
400	110	19,7	62,8	132,8	153,5	289,9	472,1	329,3	352,5	375,8
500	110	30,9	115,4	237,5	279,1	531,3	848,0	580,8	624,9	662,9

Achtung: Abweichungen (+/-25 %) der Verstellmomente können durch Material- und Einlagenwechsel sowie Herstellverfahren auftreten.

Reibkräfte

DN	Baulänge BL mm	Für Ausführung E		Für Ausführung F	
		Reibmoment N/bar		Reibmoment Nm/bar	
40	100	10		0,2	
50	100	19		0,4	
65	100	30		0,6	
80	100	46		1,0	
100	100	69		1,5	
125	100	101		2,1	
150	100	139		3,9	
200	100	220		6,2	
250	100	322		11,4	
300	100	440		15,6	
350	100	291		20,6	
400	110	395		31,2	
500	110	597		78,4	

Achtung: Abweichungen (+/-25 %) der Reibkräfte können durch Material- und Einlagenwechsel sowie Herstellverfahren auftreten.

Wichtige Hinweise

Für die Standardvariante stehen sortierte Schraubenpackungen (SU) zur Verfügung. Bitte berücksichtigen Sie entsprechende Festpunktstrukturen und Gleitlager in Ihrem Rohrleitungssystem! Hinweise und Hilfestellungen hierzu finden Sie in unseren Planungshinweisen. Bezüglich der Verspannungen bitte Informationen im technischen Anhang (Seite 99 - 102) beachten!